

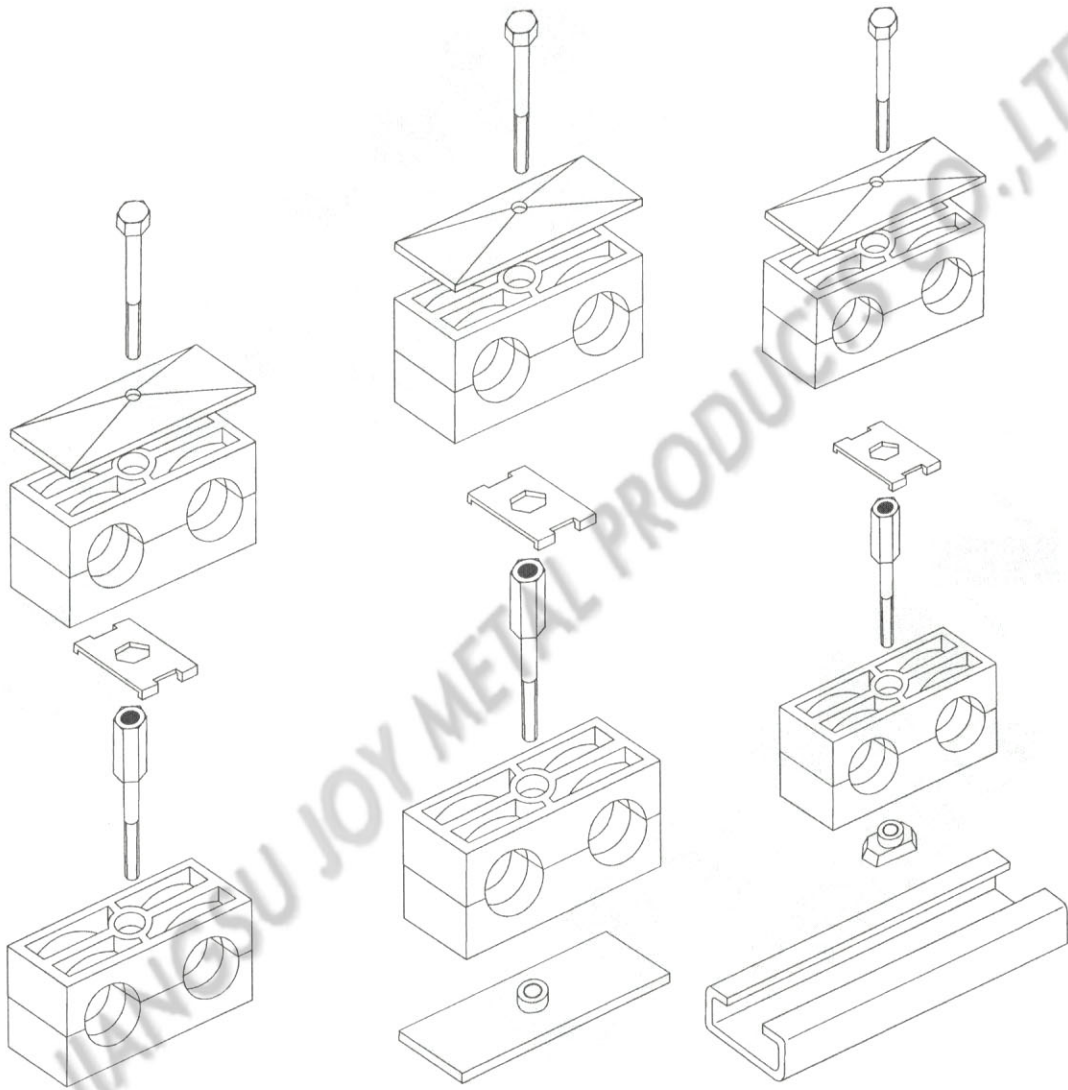

组合系列 Mounting model
双联 Twin tube series



订货代号 Order code

TTPG16-***

+ TTPG8-***

订货代号 Order code

TTPG1-***

+ TTPG8-***

订货代号 Order code

TTPG4-***

+ TTPG8-***

+ TL-E*



(二) 组件与零件 ASSEMBLY AND COMPONENTS

(本产品符合德国标准 DIN3015 Teil3)

订货代号 Order code TTPG—双联塑料管夹内孔凹槽型 Twin tube clamp, polypropylene inside grooved TTPS—双联塑料管夹内孔光滑 Twin tube clamp, polypropylene, inside smooth TTNG—双联尼龙管夹内孔凹槽型 Twin tube clamp, polyamide 6, inside grooved TTNS—双联尼龙管夹内孔光滑 Twin tube clamp, polyamide 6, inside smooth (根据要求, 请调换“订货代号”中的 标准缩写“TTPG”部分) (As required, exchange standard abbreviation “TTPG” in column for “order code”)				管夹用焊接底板 固定, 用外六角 螺栓加盖板压紧 管夹 2 clamp halves, weld plate, hex. head bolt	管夹用焊接底板 固定, 用内六角 螺栓加盖板压紧 管夹 2 clamp halves, weld plate, cover plate, socket head screw	管夹用外六角螺 钉加盖板与导轨 螺母压紧 (在导 轨上) 2 clamp halves, railnut, civer plate, hex. Head bolt	管夹用内六角螺 钉加盖板与导轨 螺母压紧 (在导 轨上) 2 clamp halves, railnut, civer plate, socket head bolt	管夹用叠加螺栓 加防松盖板和其 它底板或叠加另 一管夹压紧 2 clamp halves, locking plate, stacking bolt	管夹用外六角螺 钉加盖板和其它 底板或叠加另一 管夹压紧 2 clamp halves, cver plate, and hex. head bolts
尺寸系列 clamp size	外径 mm.O.D.	英寸内径 inch I.D.	英寸外径 inch O.D.	订货代号 Order code	订货代号 Order code	订货代号 Order code	订货代号 Order code	订货代号 Order code	订货代号 Order code
1	6	G1/8	1/4	TTPG1-106	TTPG3-106	TTPG4-106	TTPG5-106	TTPG8-106	TTPG16-106
	6.4			TTPG1-106.4	TTPG3-106.4	TTPG4-106.4	TTPG5-106.4	TTPG8-106.4	TTPG16-106.4
	8			TTPG1-108	TTPG3-108	TTPG4-108	TTPG5-108	TTPG8-108	TTPG16-108
	9.5			TTPG1-109.5	TTPG3-109.5	TTPG4-109.5	TTPG5-109.5	TTPG8-109.5	TTPG16-109.5
	10			TTPG1-110	TTPG3-110	TTPG4-110	TTPG5-110	TTPG8-110	TTPG16-110
	12			TTPG1-112	TTPG3-112	TTPG4-112	TTPG5-112	TTPG8-112	TTPG16-112
2	12.7	G1/4	1/2	TTPG1-212.7	TTPG3-212.7	TTPG4-212.7	TTPG5-212.7	TTPG8-212.7	TTPG16-212.7
	13.5			TTPG1-213.5	TTPG3-213.5	TTPG4-213.5	TTPG5-213.5	TTPG8-213.5	TTPG16-213.5
	14			TTPG1-214	TTPG3-214	TTPG4-214	TTPG5-214	TTPG8-214	TTPG16-214
	15			TTPG1-215	TTPG3-215	TTPG4-215	TTPG5-215	TTPG8-215	TTPG16-215
	16			TTPG1-216	TTPG3-216	TTPG4-216	TTPG5-216	TTPG8-216	TTPG16-216
	17.2			TTPG1-217.2	TTPG3-217.2	TTPG4-217.2	TTPG5-217.2	TTPG8-217.2	TTPG16-217.2
18	TTPG1-218	TTPG3-218	TTPG4-218	TTPG5-218	TTPG8-218	TTPG16-218			
3	19	G1/2	3/4	TTPG1-319	TTPG3-319	TTPG4-319	TTPG5-319	TTPG8-319	TTPG16-319
	20			TTPG1-320	TTPG3-320	TTPG4-320	TTPG5-320	TTPG8-320	TTPG16-320
	21.3			TTPG1-321.3	TTPG3-321.3	TTPG4-321.3	TTPG5-321.3	TTPG8-321.3	TTPG16-321.3
	22			TTPG1-322	TTPG3-322	TTPG4-322	TTPG5-322	TTPG8-322	TTPG16-322
	23			TTPG1-323	TTPG3-323	TTPG4-323	TTPG5-323	TTPG8-323	TTPG16-323
	25			TTPG1-325	TTPG3-325	TTPG4-325	TTPG5-325	TTPG8-325	TTPG16-325
25.4	TTPG1-325.4	TTPG3-325.4	TTPG4-325.4	TTPG5-325.4	TTPG8-325.4	TTPG16-325.4			
4	26.9	G3/4		TTPG1-426.9	TTPG3-426.9	TTPG4-426.9	TTPG5-426.9	TTPG8-426.9	TTPG16-426.9
	28			TTPG1-428	TTPG3-428	TTPG4-428	TTPG5-428	TTPG8-428	TTPG16-428
	30			TTPG1-430	TTPG3-430	TTPG4-430	TTPG5-430	TTPG8-430	TTPG16-430
5	32	G1	1 1/4	TTPG1-532	TTPG3-532	TTPG4-532	TTPG5-532	TTPG8-532	TTPG16-532
	33.7			TTPG1-533.7	TTPG3-533.7	TTPG4-533.7	TTPG5-533.7	TTPG8-533.7	TTPG16-533.7
	35			TTPG1-535	TTPG3-535	TTPG4-535	TTPG5-535	TTPG8-535	TTPG16-535
	38			TTPG1-538	TTPG3-538	TTPG4-538	TTPG5-538	TTPG8-538	TTPG16-538
	40			TTPG1-540	TTPG3-540	TTPG4-540	TTPG5-540	TTPG8-540	TTPG16-540
	42			TTPG1-542	TTPG3-542	TTPG4-542	TTPG5-542	TTPG8-542	TTPG16-542

如果要求不同的型式, 我们可按分散零件订货 If different combinations are required, they could be ordered as separate components.



(本产品符合德国标准 DIN3015 Teil3)

订货代号 Order code TTPG—双联塑料管夹内孔凹槽型 Twin tube damp, polypropylene inside grooved TTPS—双联塑料管夹内孔光滑 Twin tube camp, polypropylene, inside smooth TTNG—双联尼龙管夹内也凹槽型 Twin tube clamp, polyamide 6, inside grooved TTNS—双联尼龙管夹内孔光滑 Twin tube clamp, polyamide 6, inside smooth (根据要求请调换“订货代号”中的标准 缩写“TTPG”部分) (As required, exchange standard abbreviation “TTPG” in column of “order code”)																
尺寸系列 clamp size	外径 mm.O.D. a1.a2	英寸内径 inch I.D.	英寸外径 inch O.D.	TTPG 型双联管夹 2 clamp halves TTPG				焊接底板 Weld plate			多联焊接底板 Multiple weld plate					
				订货代号 Order code	尺寸 size b c d e				订货代号 Order code	尺寸 size g m delta			订货代号 Order code	尺寸 size d e delta		
1	6 6.4 8 9.5 10 12	G1/8	1/4 5/16 3/8	TTPG-106 TTPG-106.4 TTPG-108 TTPG-109.5 TTPG-110 TTPG-112	36	27	20	13.5	TT-A1	37	M6	3	TT-D1	40	196	3
2	12.7 13.5 14 15 16 17.2 18	G1/4 G3/8	1/2 5/8	TTPG-212.7 TTPG-213.5 TTPG-214 TTPG-215 TTPG-216 TTPG-217.2 TTPG-218	53	26	29	13	TT-A2	55	M8	5	TT-D2	58	288	5
3	19 20 21.3 22 23 25 25.4	G1/2	3/4 1	TTPG-319 TTPG-320 TTPG-321.3 TTPG-322 TTPG-323 TTPG-325 TTPG-325.4	67	37	36	18.5	TT-A3	70	M8	5	TT-D3	72	358	5
4	26.9 28 30	G3/4		TTPG-426.9 TTPG-428 TTPG-430	82	42	45	21	TT-A4	85	M8	5	TT-D4	90	446	5
5	32 33.7 35 38 40 42	G1 G1 1/4	1 1/4 1 1/2	TTPG-532 TTPG-533.7 TTPG-535 TTPG-538 TTPG-540 TTPG-542	106	54	56	27	TT-A5	110	M8	5	TT-D5	112	558	5



(本产品符合德国标准 DIN3015 Teil3)

尺寸系列 Clamp size	安装导轨 Mounting rail		导轨螺母 Rail nut				盖板 Cover plate				
	订货代号 Order code	尺寸 Size	订货代号 Order code	尺寸 Size				订货代号 Order code	尺寸 Size		
		h		a	b	c	m		b	d	δ
1			TL-F	25.4	10.4	12	M6	TT-G1	34	6.6	3
2		11 (1米)						TT-G2	51	8.6	3
3	TL-E1										
	TL-E2	14 (1米)						TT-G3	64	8.6	3
	TL-E3		TT-F	25.4	10.4	14	M8				
4		30 (1米)						TT-G4	78	8.6	3
5								TT-G5	102	8.6	3

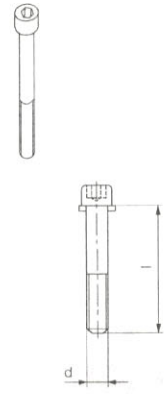
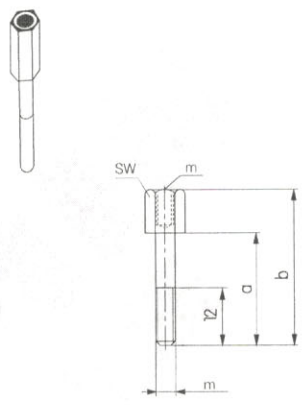
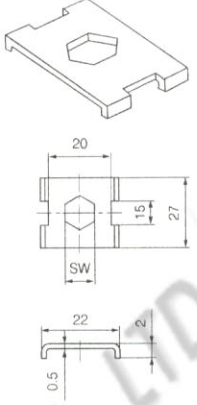

(本产品符合德国标准 DIN3015 Teil3)

尺寸系列 Clamp size	 六角头螺栓 Hexagon head bolt (GB5782-86) dxl	 内六角螺钉 Socket head screw (GB70-85) dxl	 叠加螺栓 Stacking bolt				 防松盖板 Locking plate		
			订货代号 Order code	尺寸 Size				订货代号 Order code	尺寸 Size sw
				a	b	m	sw		
1	M6 × 35	M6 × 35	TT-H1	20	34	M6	11	TT-L1	11
2	M8 × 35	M8 × 35	TT-H2	20	33	M8	12	TT-L2	12
3	M8 × 45	M8 × 45	TT-H3	29	44	M8	12		
4	M8 × 50	M8 × 50	TT-H4	34	49	M8	12		
5	M8 × 60	M8 × 60	TT-H5	47	62	M8	12		