

等级	一般公差(±)		
	1	2	3
4以下	0.1	0.05	0.03
4~16	0.15	0.1	0.06
17~63	0.25	0.15	0.1
64~125	0.4	0.2	0.15
126~250	0.6	0.25	0.2
250以上	0.9	0.4	0.3

型号<Part No>	WS4540-12-NZ03
电压<Voltage>	12VDC
风口完全敞开<At Free Blowing>	
转速<Speed>	>37.500RPM
电流<Current>	1.9A±15%
风量<Air Flow>	8.5m³/h±15%
风口完全封闭<At Static Pressure>	
转速<Speed>	>44.000RPM
电流<Current>	1.1A±30%
风压<Air Pressure>	6kpa±15%
额定工作点<At working Point>	
风压<Air Pressure>	4.0kpa
转速<Speed>	>40.000RPM
电流<Current>	1.6A±15%
风量<Air Flow>	4.3m³/h

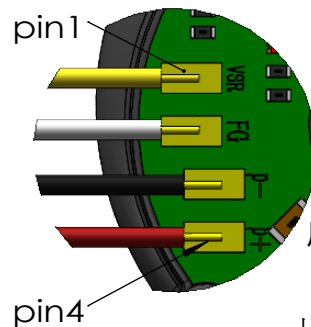
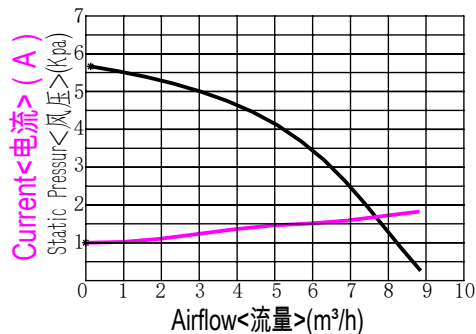

Wiring diagram 接线顺序 (150mm)

pin1	20AWG Yellow 黄色 S-V(0-3.3v) VSR
pin2	20AWG White 白色 -FG(1HZ*60=Speed)
pin3	20AWG Black 黑色 GND P-
pin4	20AWG Red 红色 +12V P+

局部视图 C

比例 2 : 1

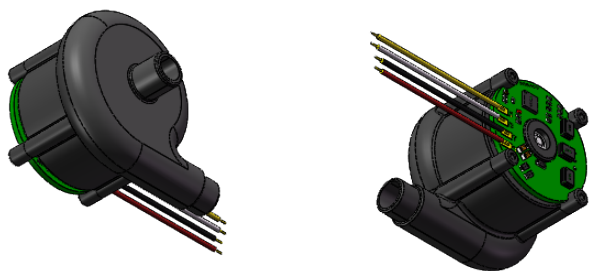
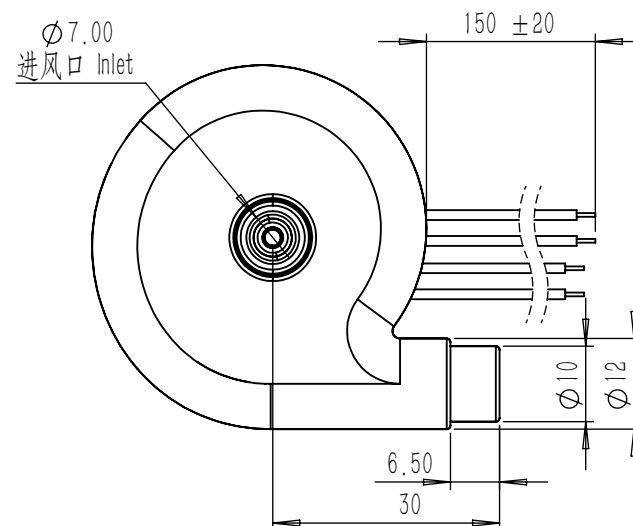
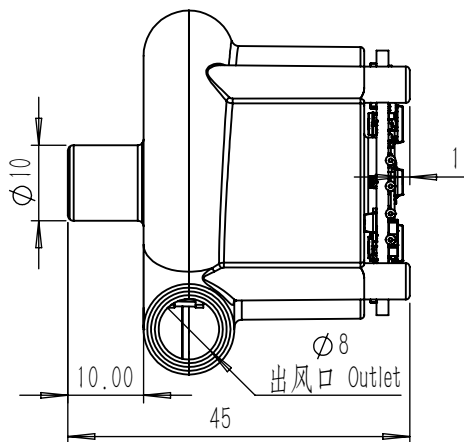
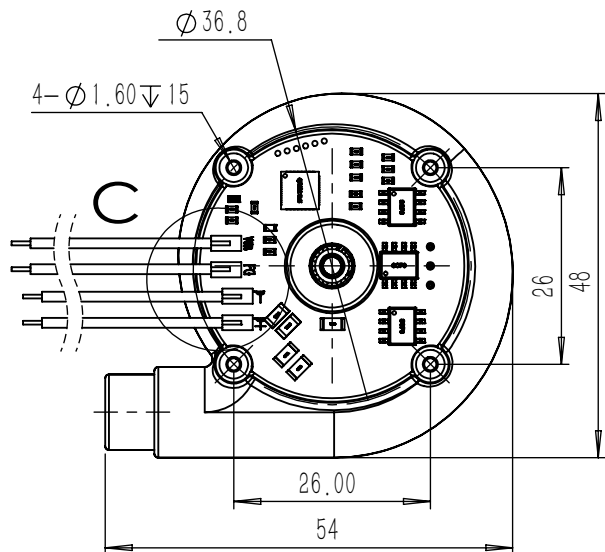

设计 DESIGNED	周金武	标准化 NORMALIZED		总成件号 ASSEMBLY PART NO.:	件号 PART NO.:
校对 COLLATED	张红波	审核 CHECKED	余首林	WS4540-12-NZ03	
工艺 CRAFT		批准 APPROVED	刘雪波	总成件名 ASSEMBLY PART NAME:	件名 PART NAME:
				WS4540-12-NZ03规格书	
				单位 UNIT	数量 QTY
				重量 WEIGHT	比例 SCALE
				版本 REV.	材料 MATERIAL:
				mm	A/0
				页面 SHEET:	OF 1 1
					投影法 PROJECTION: 第一角法

版权声明：以上公开资料属宁波东莱机电有限公司所有。此图纸仅用于工程信息。未经宁波东莱机电有限公司允许，相关资料不可使用，也不可用于生产目的。

Wonsmart

宁波东莱机电有限公司
NINGBO WONSMART CO., LTD

记号 SYMBOL: ◇ 一关键尺寸(KEY DIMENSION);

△—1...版本变更尺寸(REV. MODIFY DIMENSION).